

Tyrrell 009 – 1979/80



1979 Brazil - Pironi - code 051/2012



1979 Monaco - Jarier practice - code 055/2012



1979 Africa - Jarier - code 052/2012



1979 Monaco - Pironi race crash - code 056/2012



1979 US West - Jarier - code 053/2012



1979 Belgium - Pironi - code 054/2012



1979 German - Lees - code 057/2012



1980 Argentine - Daly - code 058/2012

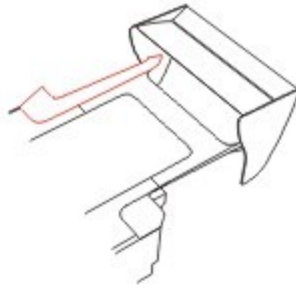

Tým Tyrrell vstoupil do sezóny 1979 s vozy pod označením 009 v základní specifikaci, s uchycením zadního křídla po vzoru Lotusu 79. V Argentíně, stejně jako **Brazílii (code 051/2012)** startovali oba vozy s bočnicemi vybavenými směrovači proudění vzduchu.

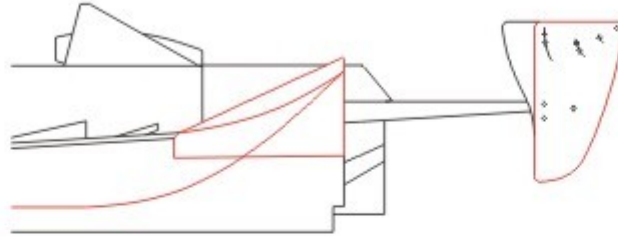

V průběhu sezóny se vozy upravovali hlavně v oblasti bočních pontonů. V **Africe (code 052/2012)** Jarier použil nové chasis, bočnice byly ve spodní partii vylepšeny přidáním vzduchových cest po vzoru Ligieru, také přidáním trojúhelníkových desek před zadními koly. Nově byly použity užší bočnice zadních křidel.

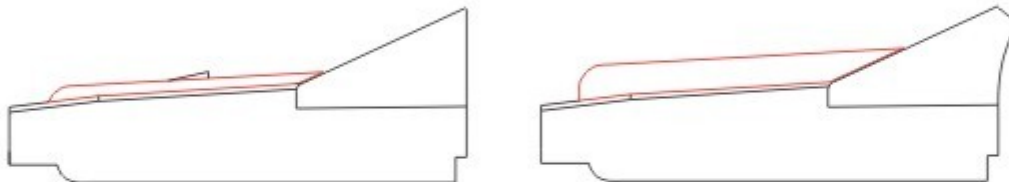

Při závodě v **Long Beach (code 053/2012)** se na pontonech vozů poprvé objevili aerodynamické lišty. Od VC Španělska byly lišty navýšeny společně s bočnicemi předních křidel. Účelem lišt bylo zajištění lepšího proudění vzduchu, zvýšil se také přítlak na přídí, vozy byli lépe ovladatelné v úzkých zatáčkách. Naopak nevýhodou byly citlivější reakce vozu při bočním větru. V zadní části se také přestali používat boční směrovače proudění vzduchu.



Před VC **Belgie (code 054/2012)** se Kenu Tyrrellovi podařilo podepsat kontrakt s výrobcem prací a čistící techniky Candy. Smlouva byla podepsána do konce roku 1980. Peníze sponzora také umožnili pokračovat ve vývoji nového systému zavěšení. V **Monaku** se vozy v **tréninku (code 055/2012)** a **závodě (code 056/2012)** objevili pod odlišnými logy sponzora, ke klasické modré přidali červené, bílé a zelené barvy. V **Německu (code 057/2012)** usedl do vozu místo Jariera, který onemocněl hepatitidou Geof Lees a nevedl si vůbec špatně. V cíli byl klasifikován na sedmém místě. Původně měl v závodě za Tyrrell startovat Bruno Giacomelli, toho však Alfa Romeo neuvolnila přesto, že se Velké ceny s týmem neúčastnila.

Do Holandska přivezl tým vůz s nově řešenou záďí. Zadní brzdy se přesunuly do kol, přibyl pilíř pro nové zadní křídlo. Tyrrell 009 se v této specifikaci objevil i na začátku roku 1980 a to v **Argentíně (code 058/2012)** a **Brazílii**.

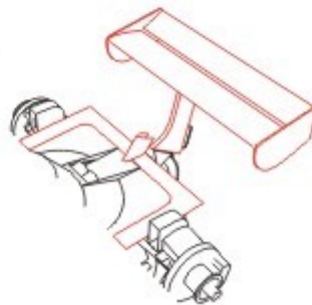

Před vstupy pontonů byli umístěny nové aerodynamické prvky. Derek Daly si v Argentíně dojel pro body za čtvrté místo.

